

# GEBRAUCHS- ANWEISUNG



Damit Sie die Vorzüge Ihrer Zentralsteuerung Centralis Comfort optimal nutzen können, bitten wir Sie diese Gebrauchsanweisung genau durchzulesen.

**inteo** Centralis Comfort

**Centralis Comfort** wird vorzugsweise lokal an die Motorsteuergeräte CD 1 x 4 P bzw. CD 2 x 1 P angeschlossen. Centralis Comfort ermöglicht die manuelle Bedienung, das Einlernen und Aufrufen von zwei Zwischenpositionen, sowie die Einstellung des Automatikbetriebs.

## 1. Merkmale

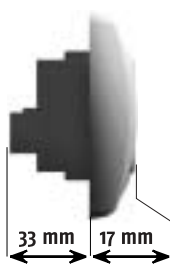
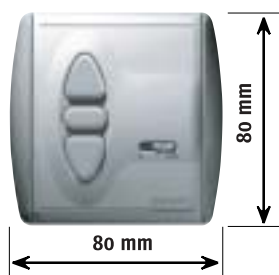

### Centralis Comfort

<b>Artikel-Nummer</b>	9 001 534
<b>Spannung Steuerleitung</b>	SELV
<b>Strombelastbarkeit</b>	max. 50 mA je Ausgang
<b>Schutzgrad durch Gehäuse</b>	IP 30
<b>Betriebstemperatur</b>	+5° C bis +40° C
<b>Umgebungsbedingungen</b>	trockene Wohnräume



Hiermit erklärt SOMFY, dass dieses Produkt den wesentlichen Anforderungen und anderen relevanten Vorschriften der Direktive 1999/5/EC entspricht. Die Konformitätserklärung kann abgerufen werden unter der Internet-Adresse [www.somfy.com](http://www.somfy.com), Klausel CE.

# 2. Installation

Centralis Comfort ist zur Montage in einer Unterputz-Schaltdose 60 mm Ø oder passender Aufputz-Kappe geeignet.

## 2.1 Montage

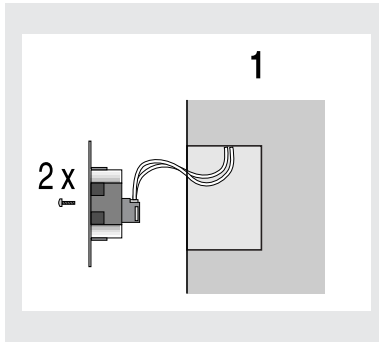

1. Anschlussleitungen an den Klemmen des Tragrahmens anschließen (Klemmenbelegung siehe 2.2) und Tragrahmen in U.P.-Dose befestigen.

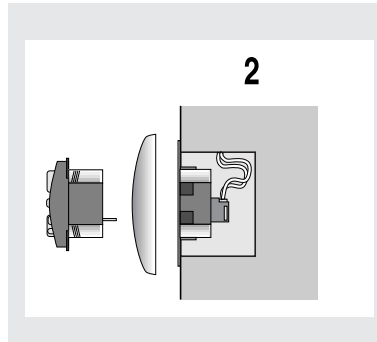

2. Centralis Comfort zusammen mit dem Abdeckrahmen in den Tragrahmen stecken.

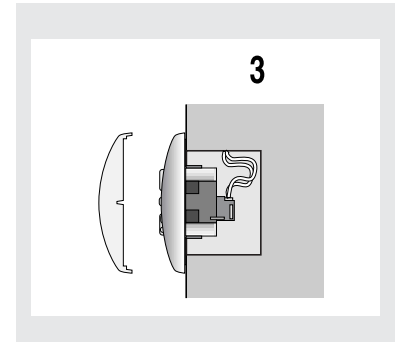

3. Überprüfen der Laufrichtung und gegebenenfalls die entsprechenden Anschlüsse vertauschen. Abdeckplatte aufdrücken.

## 2.2 Klemmenbelegung

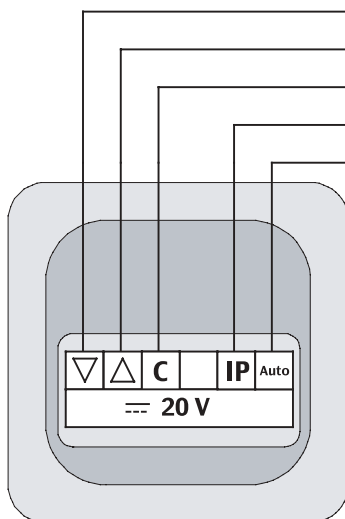

Ansicht von hinten

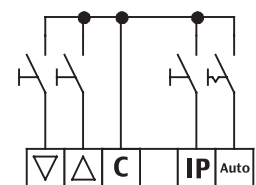
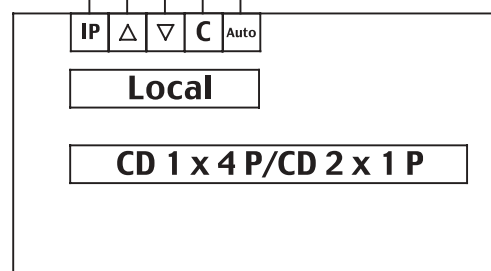

Innenschaltplan Centralis Comf

# 3. Bedienung

Centralis Comfort ist zur Montage in einer Unterputz-Schaltdose 60 mm Ø oder passender Aufputz-Kappe geeignet.



#### **STOPP/IP-Taste:**

Wird die STOPP/IP-Taste während der Auf- oder Ab-Fahrt gedrückt, stoppt der Antrieb. Wird die STOPP/IP-Taste gedrückt, während sich der Antrieb in der oberen oder unteren Endlage befindet, fährt der Antrieb in die eingelernte Zwischenposition. Das Einlernen der Zwischenpositionen ist in Gebrauchsanweisungen CD 2 x 1 P bzw. CD 1 x 4 P beschrieben.

#### **Schiebeschalter auf Position "auto":**

Zentralbefehle, die von der IB-Ringleitung an die Motorsteuergeräte übertragen werden und lokale manuelle Befehle werden ausgeführt. Bei zentralen Prioritätsbefehlen (z. B. durch eine Windautomatik ausgelöst) ist eine lokale Bedienung allerdings nicht möglich.

#### **Schiebeschalter auf Position "o":**

Zentralbefehle, die von der IB-Ringleitung an die Motorsteuergeräte übertragen werden, werden nicht ausgeführt solange diese keine Priorität besitzen. In diesem Fall werden nur die lokalen Befehle ausgeführt. Weist der Zentralbefehl jedoch Priorität auf (z. B. durch eine Windautomatik ausgelöst), so wird ein Fahrbefehl ausgelöst, obwohl die Automatik ausgeschaltet ist (Sicherheitsfunktion).

# 4. Anschlussplan

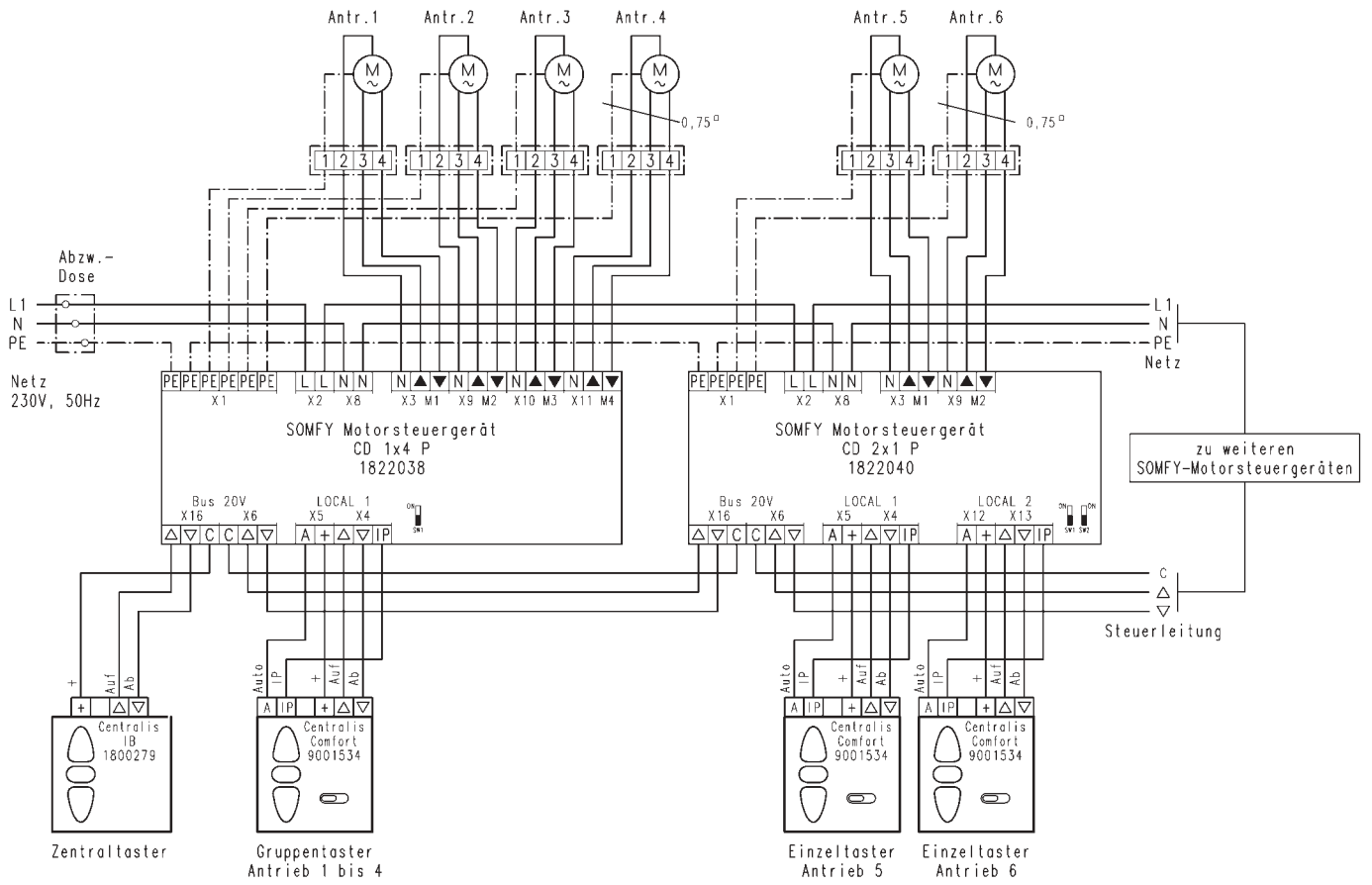

5 005 998 E 06/03 © by SOMFY GmbH · Felix-Wankel-Str. 50 · 72108 Rottenburg/N. · Hotline: Tel. 01805/25 21 31 (0,12 €/min.) · Fax: 01805/25 21 36 (0,12 €/min.) · e-mail: service@somfy.de  
 In Österreich: Johann-Herbst-Str. 23 · Tel.: +43 (0)662/62 53 08 · Fax: +43 (0)662/62 53 08 22 · e-mail: office@somfy.at